

# valvola di scarico rapido e avv. prog. G1/4"

G1/4" quick exhaust and slow-start valve



## Modalità di funzionamento

Questo tipo di avviatore progressivo è modulare e può essere installato in batteria con i gruppi trattamento aria serie G1/4".

(a) Dopo aver attivato l'avviatore eccitando l'elettropilota, viene fornita al circuito una pressione progressivamente crescente fino alla metà della pressione di rete. Il raggiungimento di questa soglia si effettua nel tempo determinato con la vite di regolazione **R**.

(b) Raggiunta tale pressione, l'avviatore progressivo passa ad alimentare il circuito con la pressione fornita dalla rete. Questa commutazione avviene in modo automatico senza intervento dell'operatore.

Togliendo il comando elettrico di attivazione, l'avviatore progressivo consente lo scarico del circuito senza dover togliere l'alimentazione di rete al punto **1**.

È possibile collegare un manometro al punto **M**.

## Valve operation

This slow-start valve is modular and can be installed together with air preparation units, series G1/4".

(a) When the pilot solenoid valve is energized, a progressively increasing pressure is applied to the circuit over a period of time set by screw **(R)**.

(b) Once the half of the system pressure has been reached, the slow-start valve begins to automatically feed the circuit with the system pressure.

When the solenoid is de-energized the system pressure is exhausted without disconnecting system pressure at point **1**.

It is possible to connect a manometer at point **M**.

**CODICE DI ORDINAZIONE**  
**ORDER CODE**

**AVP 2-00**

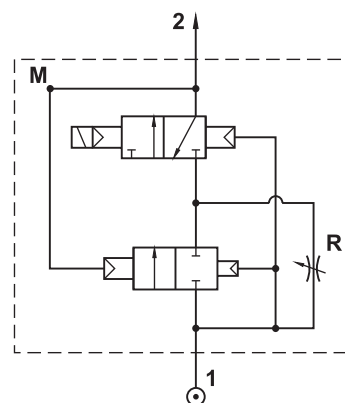
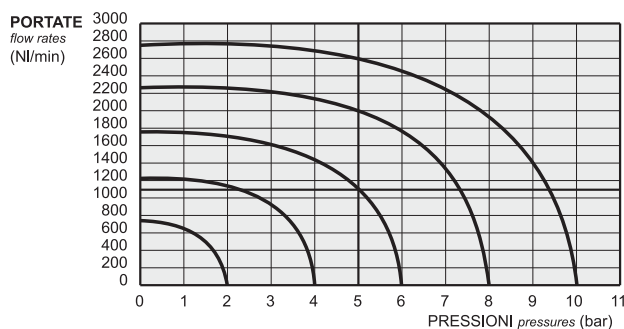

Attacchi <i>Ports</i>	G1/4"
Massima portata nella fase (a) <i>Maximum flow rate in the phase (a)</i>	300 NI/min
Portata nella fase (b) <i>Flow rate in the phase (b)</i>	vedi grafico <i>see graphic</i>
Pressione di esercizio <i>Working pressure</i>	2 ... 10 bar 0.2 ... 1 MPa
Temperatura di esercizio <i>Temperature range</i>	max +60°C
Fluido <i>Fluid</i>	Aria filtrata 50µ con o senza lubrificazione <i>50µ filtered, lubricated or non lubricated air</i>

### Materiali

Corpo: alluminio 11S

Molle: INOX

Guarnizioni: NBR

Spole: alluminio nichelato

Parti interne: ottone OT58

### Materials

Body: aluminium 11S

Springs: stainless steel

Seals: NBR

Spools: nickel plated aluminium

Internal parts: brass OT58

# valvola di scarico rapido e avv. prog. G1/4"

G1/4" quick exhaust and slow-start valve



Esempio di montaggio modulare  
Example of modular installation

Il prodotto è venduto senza bobina, da acquistarsi separatamente (vedi pag. 372).  
The product is sold without coil, which is bought separately (refer to page 372).

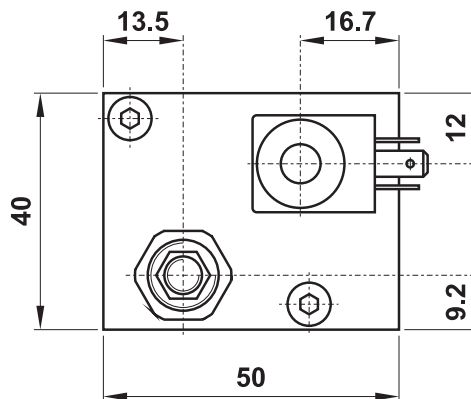
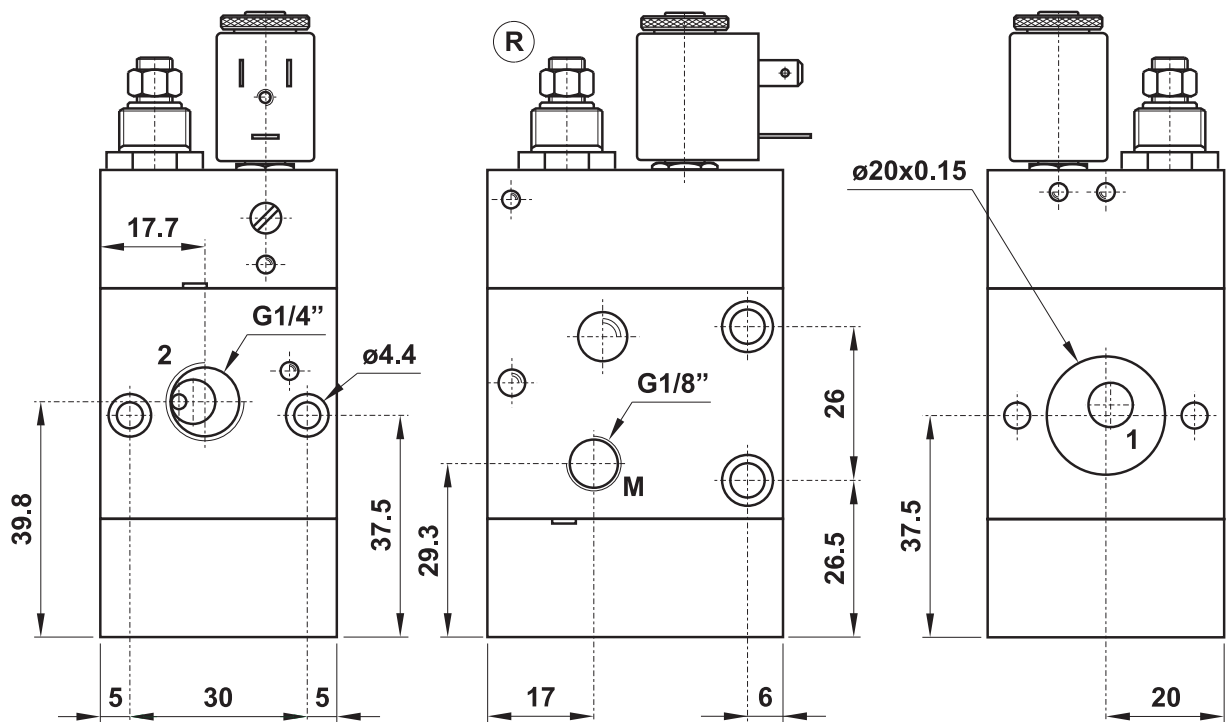
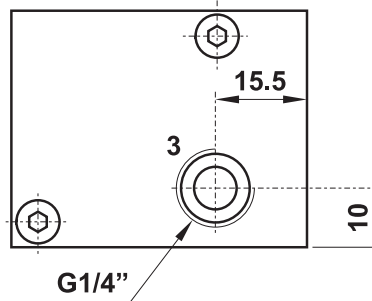
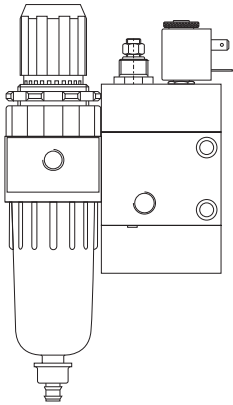

7

# valvola di scarico rapido G3/8"

G3/8" quick exhaust valve



- Valvola 3/2 a comando elettrico o pneumatico  
*Pneumatically or solenoid actuated 3/2 valve*
- Elevata portata in scarico  
*High exhaust flow rate*
- Staffa di fissaggio a richiesta (cod. STF 3)  
*Mounting bracket on request (code STF 3)*

Il prodotto è venduto senza bobina e senza staffa di fissaggio, da acquistarsi separatamente. La bobina deve essere della serie 30 mm (vedi pag. 281).  
*The product is sold without coil and without mounting bracket, which are bought separately. The coil must be 30 mm (refer to page 281).*

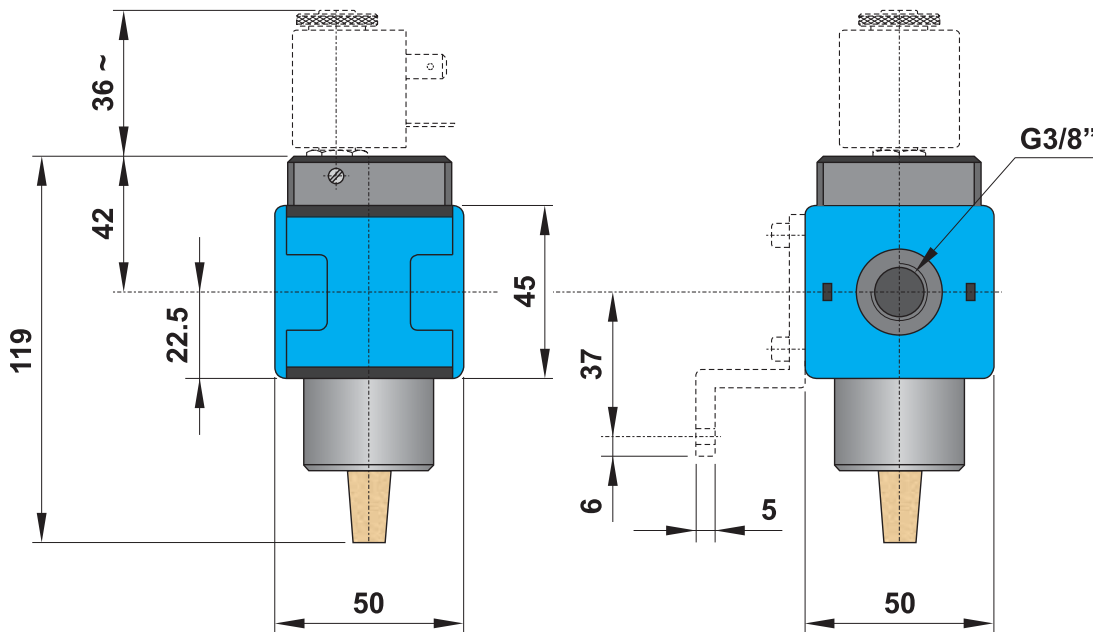

### Bobine Coils

modello model	tensione tension
00.258.0	24V DC
00.259.0	24V 50/60Hz
00.260.0	110V 50/60Hz
00.261.0	220V 50/60Hz

Materiali Corpo: alluminio pressofuso Guarnizioni: NBR Parti interne: ottone e INOX Parti esterne: polimeri rinforzati	Materials <i>Body: die-cast aluminium</i> <i>Seals: NBR</i> <i>Internal parts: brass and stainless steel</i> <i>External parts: reinforced polymer</i>		
		comando pneumatico <i>pneumatically piloted</i>	comando elettrico <i>solenoid actuated</i>
<b>CODICE DI ORDINAZIONE</b> <i>ORDER CODE</i>		<b>SCR 3-P</b>	<b>SCR 3-E</b>
Attacchi <i>Ports</i>		G3/8"	G3/8"
Temperatura di esercizio <i>Temperature range</i>		max +60°C	max +60°C
Peso <i>Weight</i>		0.5 kg	0.8 kg
Pressione di esercizio <i>Working pressure range</i>	$p_{min}$ $p_{max}$	2 bar; 0.2 MPa 16 bar; 1.6 MPa	2 bar; 0.2 MPa 10 bar; 1 MPa
Portata raccomandata <i>Recommended flow rate</i>	$p = 6 \text{ bar a } 25 \text{ m/s}$ $p = 6 \text{ bar at } 25 \text{ m/s}$	$Q_n$ 850 NI/min	850 NI/min
Portata massima <i>Maximum flow rate</i>	$p = 6.3 \text{ bar; } \Delta p = 1 \text{ bar}$	$Q_{max}$ 1600 NI/min	1600 NI/min

# avviatore progressivo G3/8"

G3/8" slow-start valve



## Modalità di funzionamento

La valvola fornisce a un circuito pneumatico aria a pressione progressivamente crescente fino a raggiungere la metà della pressione di rete nel tempo impostato con la vite di regolazione integrata. Durante questa fase non devono essere attivi gli elementi del circuito che consumano aria. Raggiunta la soglia di commutazione, l'avviatore progressivo passa automaticamente a fornire la pressione di rete.

L'avviatore progressivo impedisce eventuali movimenti improvvisi dei dispositivi pneumatici montati nel circuito, che si potrebbero avere se venisse fornita immediatamente la pressione di rete.

Per il montaggio è disponibile l'apposita staffa (cod. STF 3).

## Valve operation

The valve applies to a pneumatic circuit a progressively increasing pressure over a period of time set by the integrated screw. During this phase no air consumption is allowed in the circuit. After having reached the half of the system pressure, the slow-start valve begins to automatically feed the circuit with the system pressure.

The slow-start valve prevents from unexpected motions of the pneumatic devices in the circuit, which could happen by applying directly the system pressure.

On request the mounting bracket (code STF 3) is available.

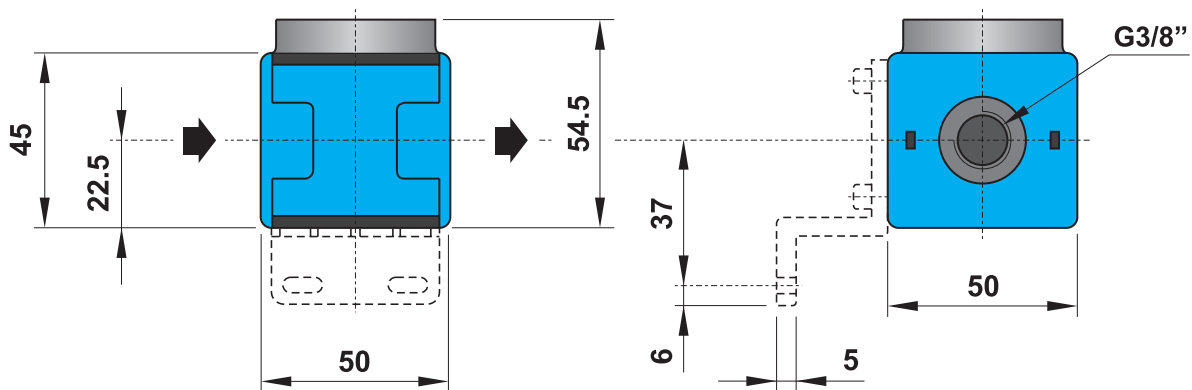
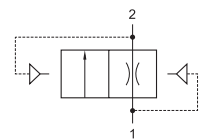

### Materiali

Corpo: alluminio pressofuso

Guarnizioni: NBR

Parti interne: ottone e INOX

Parti esterne: polimeri rinforzati

### Materials

Body: die-cast aluminium

Seals: NBR

Internal parts: brass and stainless steel

External parts: reinforced polymer

La staffa di fissaggio deve essere acquistata separatamente.

Mounting bracket is bought separately.

CODICE DI ORDINAZIONE ORDER CODE		AVP 3-00	
Attacchi Ports		G3/8"	
Temperatura di esercizio Temperature range		max +60°C	
Peso Weight		0.35 kg	
Pressione di esercizio Working pressure range		$p_{min}$ $p_{max}$	2 bar; 0.2 MPa 16 bar; 1.6 MPa
Portata raccomandata Recommended flow rate	$p = 6.3 \text{ bar a } 25 \text{ m/s}$ $p = 6.3 \text{ bar at } 25 \text{ m/s}$	$Q_n$	850 NI/min
Portata massima Maximum flow rate		$Q_{max}$	1600 NI/min

# valvola di scarico rapido G1/2"

G1/2" quick exhaust valve



- Valvola 3/2 a comando elettrico o pneumatico  
*Pneumatically or solenoid actuated 3/2 valve*
- Da utilizzarsi da sola o in combinazione con l'avviatore progressivo  
*To be used standing-alone or with the slow-start valve*
- Elevata portata in scarico  
*High exhaust flow rate*
- Staffa di fissaggio a richiesta (cod. STF 4)  
*Mounting bracket on request (code STF 4)*



		comando pneumatico <i>pneumatically piloted</i>	comando elettrico <i>solenoid actuated</i>
<b>CODICE DI ORDINAZIONE</b> <i>ORDER CODE</i>		<b>SCR 4-P</b>	<b>SCR 4-E</b>
Attacchi <i>Ports</i>		G1/2"	G1/2"
Temperatura di esercizio <i>Temperature range</i>		max +60°C	max +60°C
Peso <i>Weight</i>		0.7 kg	0.8 kg
Pressione di esercizio <i>Working pressure range</i>	$P_{min}$ $P_{max}$	2 bar; 0.2 MPa 16 bar; 1.6 MPa	2 bar; 0.2 MPa 10 bar; 1 MPa
Portata raccomandata <i>Recommended flow rate</i>	$p = 6 \text{ bar a } 25 \text{ m/s}$ $p = 6 \text{ bar at } 25 \text{ m/s}$	$Q_n$	$Q_n$
Portata massima <i>Maximum flow rate</i>	$p = 6.3 \text{ bar; } \Delta p = 1 \text{ bar}$	$Q_{max}$	$Q_{max}$
		1900 NI/min	1900 NI/min
		2900 NI/min	2900 NI/min

Caratteristiche di portata  
*Flow characteristics*

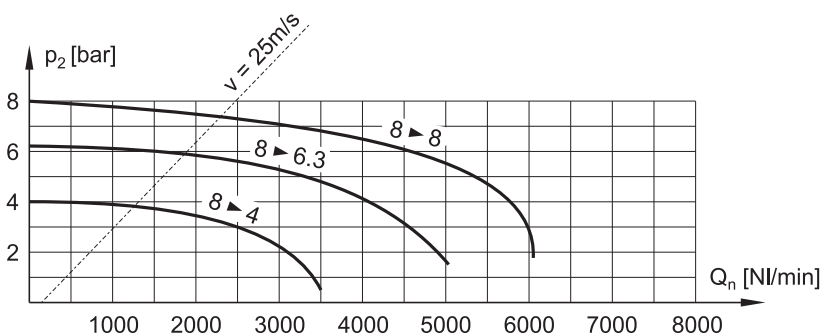

Bobine  
*Coils*

modello <i>model</i>	tensione <i>tension</i>
00.258.0	24V DC
00.259.0	24V 50/60Hz
00.260.0	110V 50/60Hz
00.261.0	220V 50/60Hz

# valvola di scarico rapido G1/2"

G1/2" quick exhaust valve



Il prodotto è venduto senza bobina e senza staffa di fissaggio, da acquistarsi separatamente.

La bobina deve essere della serie 30 mm (vedi pag. 281).

The product is sold without coil and without mounting bracket, which are bought separately.

The coil must be 30 mm (refer to page 281).

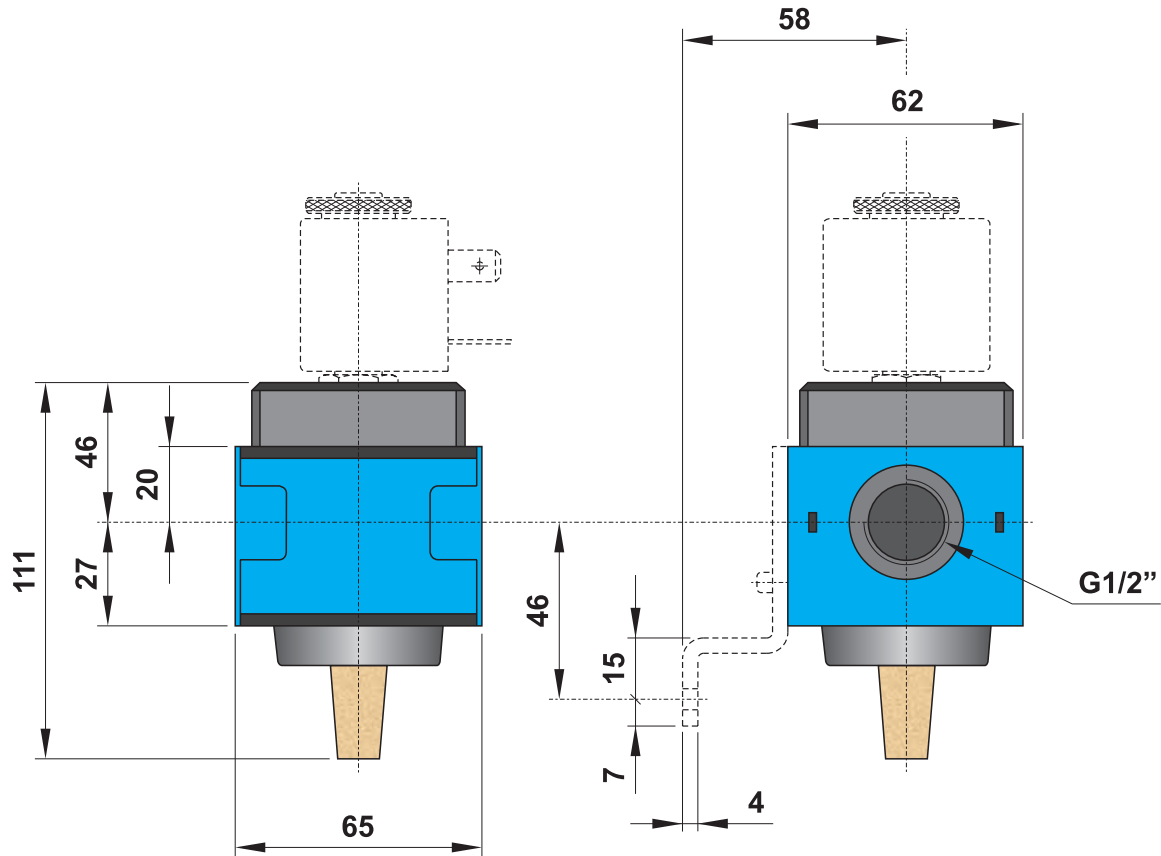

## Materiali

Corpo: alluminio pressofuso

Guarnizioni: NBR

Parti interne: ottone e INOX

Parti esterne: polimeri rinforzati

## Materials

Body: die-cast aluminium

Seals: NBR

Internal parts: brass and stainless steel

External parts: reinforced polymer

# avviatore progressivo G1/2"

G1/2" slow-start valve



## Modalità di funzionamento

La valvola fornisce a un circuito pneumatico aria a pressione progressivamente crescente fino a raggiungere la metà della pressione di rete nel tempo impostato con la vite di regolazione integrata. Durante questa fase non devono essere attivi gli elementi del circuito che consumano aria. Raggiunta la soglia di commutazione, l'avviatore progressivo passa automaticamente a fornire la pressione di rete.

L'avviatore progressivo impedisce eventuali movimenti improvvisi dei dispositivi pneumatici montati nel circuito, che si potrebbero avere se venisse fornita immediatamente la pressione di rete.

Per il montaggio è disponibile l'apposita staffa (cod. STF 4).

## Valve operation

The valve applies to a pneumatic circuit a progressively increasing pressure over a period of time set by the integrated screw. During this phase no air consumption is allowed in the circuit. After having reached the half of the system pressure, the slow-start valve begins to automatically feed the circuit with the system pressure.

The slow-start valve prevents from unexpected motions of the pneumatic devices in the circuit, which could happen by applying directly the system pressure.

On request the mounting bracket (code STF 4) is available.

CODICE DI ORDINAZIONE ORDER CODE		AVP 4-00	
Attacchi Ports		G1/2"	
Temperatura di esercizio Temperature range		max +60°C	
Peso Weight		0.6 kg	
Pressione di esercizio Working pressure range		$p_{min}$ $p_{max}$	2 bar; 0.2 MPa 16 bar; 1.6 MPa
Portata raccomandata Recommended flow rate	$p = 6 \text{ bar a } 25 \text{ m/s}$ $p = 6 \text{ bar at } 25 \text{ m/s}$	$Q_n$	1900 NI/min
Portata massima Maximum flow rate	$p = 6.3 \text{ bar; } \Delta p = 1 \text{ bar}$	$Q_{max}$	3700 NI/min

Caratteristiche di portata  
Flow characteristics

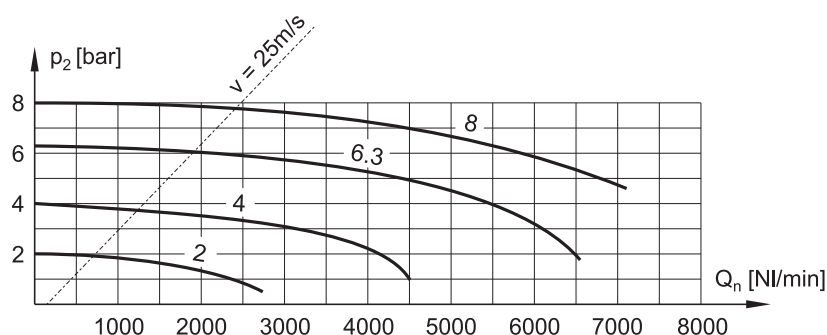

# avviatore progressivo G1/2"

G1/2" slow-start valve



La staffa di fissaggio deve essere acquistata separatamente.  
Mounting bracket is bought separately.

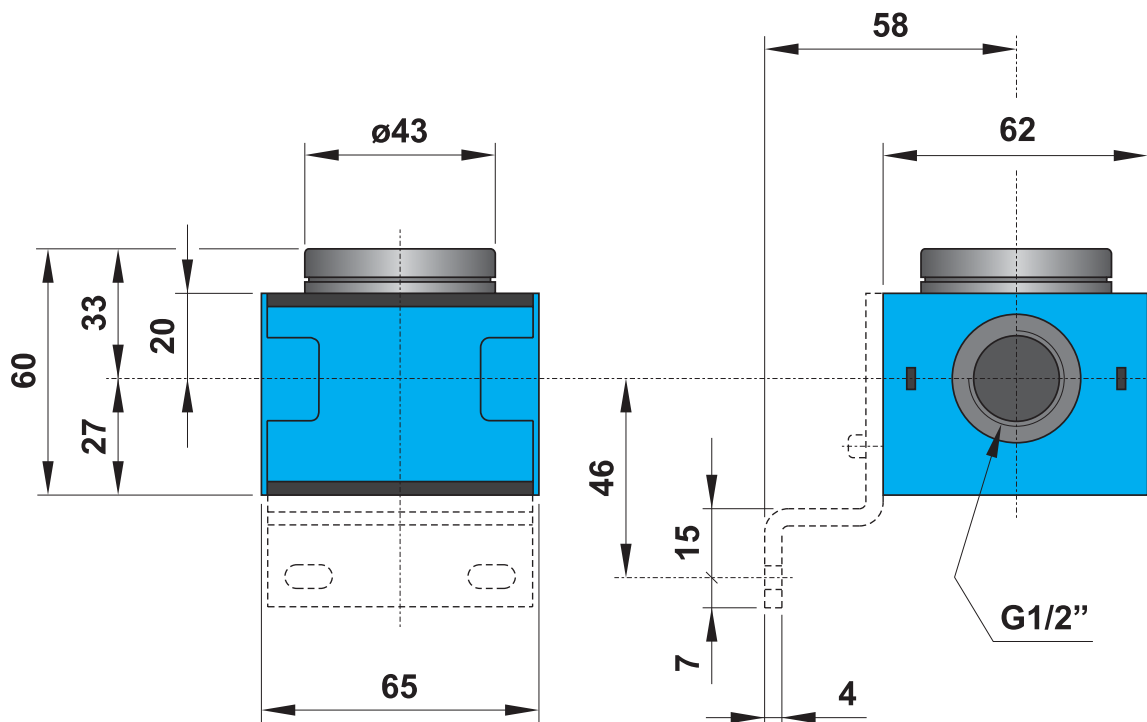
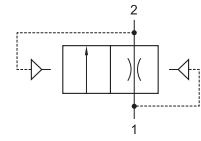

## Materiali

Corpo: alluminio pressofuso

Guarnizioni: NBR

Parti interne: ottone e INOX

Parti esterne: polimeri rinforzati

## Materials

Body: die-cast aluminium

Seals: NBR

Internal parts: brass and stainless steel

External parts: reinforced polymer

# valvola di scarico rapido e avv. prog. G1"

G1" quick exhaust and slow-start valve



- Valvola 3/2 a comando elettrico o pneumatico  
*Pneumatically or solenoid actuated 3/2 valve*
- Avviatore progressivo integrato con valvola di scarico rapido  
*Slow-start valve integrated with quick exhaust valve*
- Elevata portata in scarico  
*High exhaust flow rate*
- Staffa di fissaggio a richiesta (cod. STF 6N)  
*Mounting bracket on request (code STF 6N)*

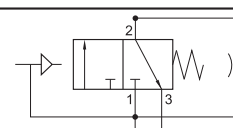

comando elettrico  
*solenoid actuated*

<b>CODICE DI ORDINAZIONE</b> <i>ORDER CODE</i>		<b>AVP 6N-01</b>	
Attacchi <i>Ports</i>		G1"	
Temperatura di esercizio <i>Temperature range</i>		max +50°C	
Peso <i>Weight</i>		1.5 kg	
Pressione di esercizio <i>Working pressure range</i>		$P_{min}$ $P_{max}$	2 bar; 0.2 MPa 16 bar; 1.6 MPa
Portata raccomandata <i>Recommended flow rate</i>	$p = 6 \text{ bar a } 25 \text{ m/s}$ $p = 6 \text{ bar at } 25 \text{ m/s}$	$Q_n$	5500 NI/min
Portata massima <i>Maximum flow rate</i>	$p = 6.3 \text{ bar; } \Delta p = 1 \text{ bar}$	$Q_{max}$	12000 NI/min

Caratteristiche di portata  
*Flow characteristics*

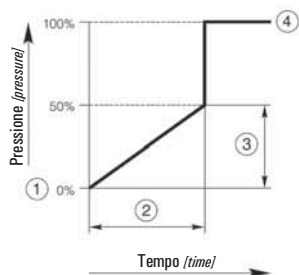

1. Segnale di avvio [start signal]
2. Ritardo di commutazione [switching time delay]
3. Graduale salita di pressione [gradual pressure build up]
4. Pressione di lavoro  $p_2 = p_1$  [operating pressure  $p_2 = p_1$ ]

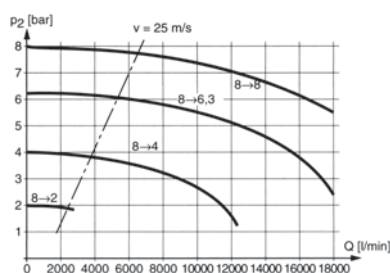

Bobine  
*Coils*

modello <i>model</i>	tensione <i>tension</i>
00.258.0	24V DC
00.259.0	24V 50/60Hz
00.260.0	110V 50/60Hz
00.261.0	220V 50/60Hz

# valvola di scarico rapido e avv. prog. G1"

G1" quick exhaust and slow-start valve



Il prodotto è venduto senza bobina e senza staffa di fissaggio, da acquistarsi separatamente.

La bobina deve essere della serie 30 mm (vedi pag. 281).

The product is sold without coil and without mounting bracket, which are bought separately.

The coil must be 30 mm (refer to page 281).

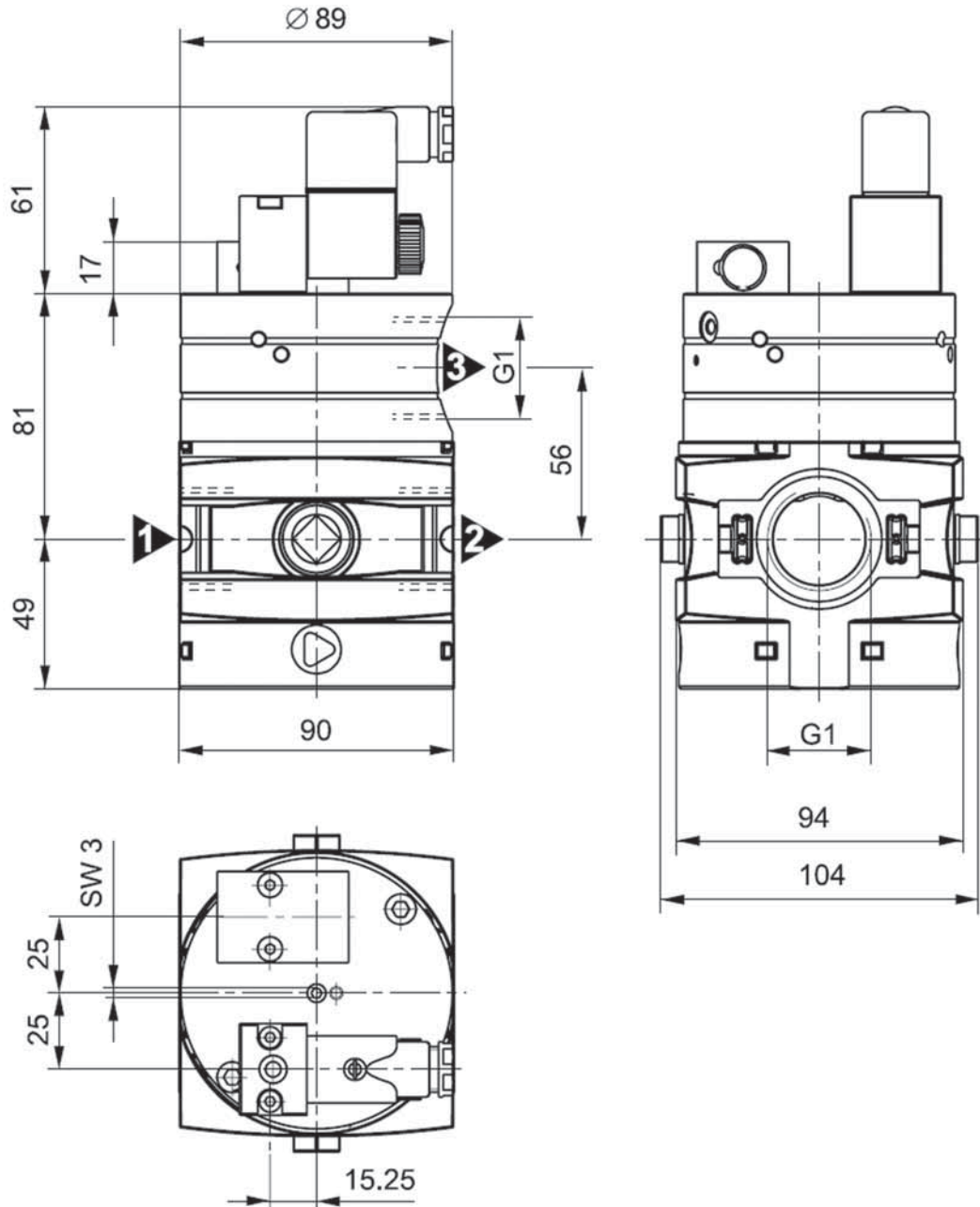

## Materiali

Corpo: alluminio

Guarnizioni: NBR

Parti interne: ottone e INOX

Parti esterne: polimeri rinforzati

## Materials

Body: aluminium

Seals: NBR

Internal parts: brass and stainless steel

External parts: reinforced polymer

# valvole sezionatrici a corsoio

shut-off slide valves

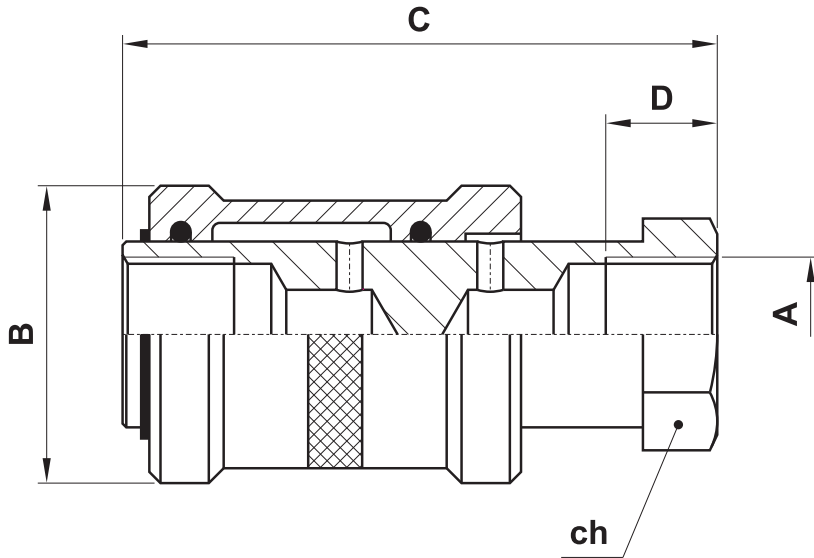
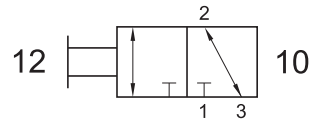

modello model	A	B	C	D	ch
AZ-CRS1	G1/8"	ø25	48	10	14
AZ-CRS2	G1/4"	ø30	58	12	17
AZ-CRS3	G3/8"	ø35	68	12	22
AZ-CRS4	G1/2"	ø40	75	15	27

## Materiali

Corpo: ottone OT58

Guarnizioni: NBR

Corsoio: alluminio 11S

## Materials

Body: brass OT58

Seals: NBR

Slide: aluminium 11S

Attacchi Ports	G1/8"; G1/4"; G3/8"; G1/2"
Temperatura di esercizio Temperature range	max +60°C
Pressione di esercizio Working pressure	1 ... 10 bar 0.1 ... 1 MPa
Fluido Fluid	Aria filtrata 50µ con o senza lubrificazione 50µ filtered, lubricated or non lubricated air

# valvola di sezionamento circuito 3/2 G3/8"

3/2 G3/8" shut-off valve



- Elemento modulare ad alte prestazioni  
*High performance modular element*
- Elevata portata in scarico  
*High exhaust flow rate*
- Possibilità di chiusura a lucchetto  
*It can be secured with a padlock*
- Installazione in qualsiasi posizione  
*Installation in any position*

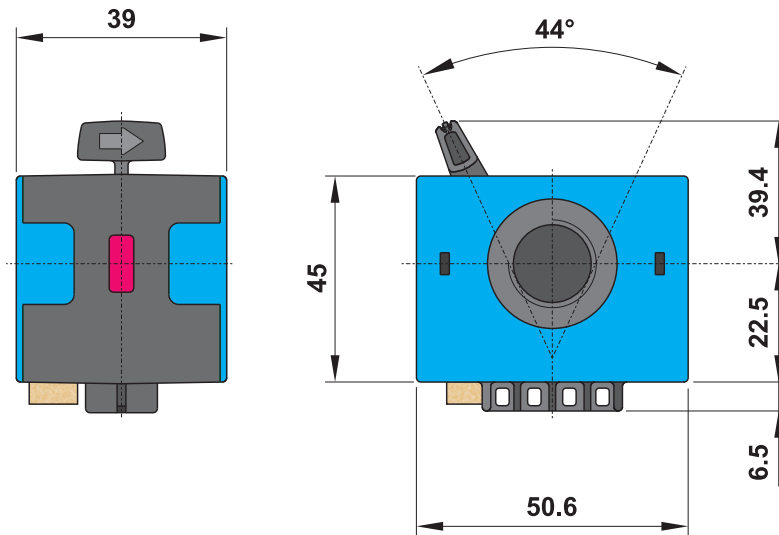
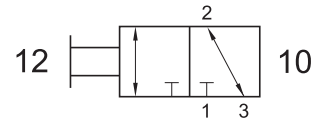

## Materiali

Corpo: alluminio pressofuso

Parti interne: INOX

Parti esterne: polimeri rinforzati

## Materials

Body: die-cast aluminium

Internal parts: stainless steel

External parts: reinforced polymer

CODICE DI ORDINAZIONE <i>ORDER CODE</i>		SR-M3	
Attacchi <i>Ports</i>		G3/8"	
Temperatura di esercizio <i>Temperature range</i>		max +60°C	
Peso <i>Weight</i>		0.25 kg	
Pressione di esercizio <i>Working pressure range</i>		$p_{min}$ $p_{max}$	0 bar; 0 MPa 16 bar; 1.6 MPa
Portata raccomandata <i>Recommended flow rate</i>	$p = 6.3 \text{ bar a } 25 \text{ m/s}$ $p = 6.3 \text{ bar at } 25 \text{ m/s}$	$Q_n$	850 NI/min
Portata massima <i>Maximum flow rate</i>		$Q_{max}$	5300 NI/min

# valvola di sezionamento circuito 3/2 G1/2"

3/2 G1/2" shut-off valve



- Elemento modulare ad alte prestazioni  
*High performance modular element*
- Elevata portata in scarico  
*High exhaust flow rate*
- Possibilità di chiusura a lucchetto  
*It can be secured with a padlock*
- Installazione in qualsiasi posizione  
*Installation in any position*

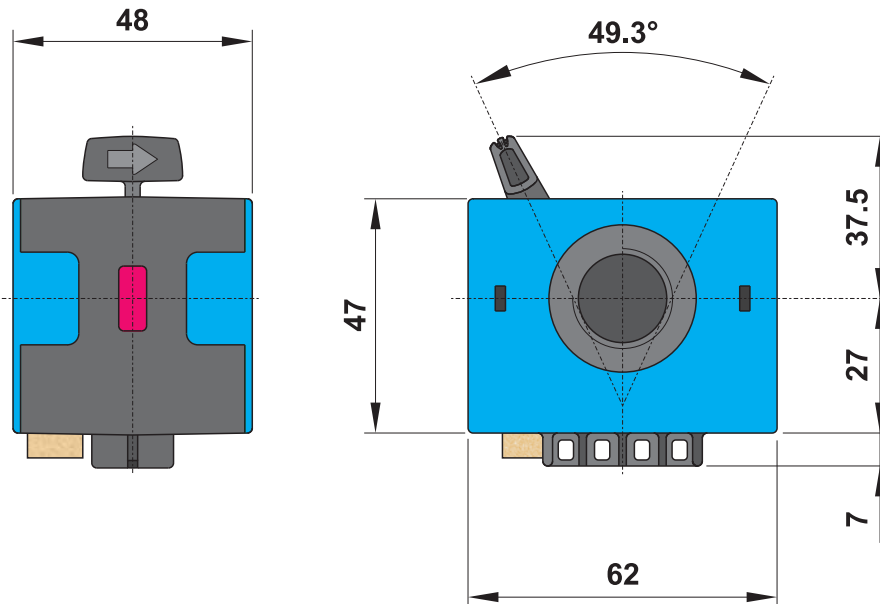
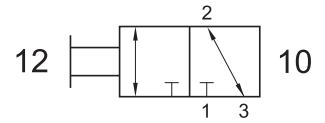

## Materiali

Corpo: alluminio pressofuso

Parti interne: INOX

Parti esterne: polimeri rinforzati

## Materials

Body: die-cast aluminium

Internal parts: stainless steel

External parts: reinforced polymer

CODICE DI ORDINAZIONE <i>ORDER CODE</i>		SR-M4
Attacchi <i>Ports</i>		G1/2"
Temperatura di esercizio <i>Temperature range</i>		max +60°C
Peso <i>Weight</i>		0.4 kg
Pressione di esercizio <i>Working pressure range</i>	$p_{\min}$ $p_{\max}$	0 bar; 0 MPa 16 bar; 1.6 MPa
Portata raccomandata <i>Recommended flow rate</i>	$p = 6.3 \text{ bar a } 25 \text{ m/s}$ $p = 6.3 \text{ bar at } 25 \text{ m/s}$	$Q_n$ 1900 NI/min
Portata massima <i>Maximum flow rate</i>		$Q_{\max}$ 7500 NI/min

# valvola di sezionamento circuito 3/2 G1"

3/2 G1" shut-off valve



- Elemento modulare ad alte prestazioni  
*High performance modular element*
- Elevata portata in scarico  
*High exhaust flow rate*
- Possibilità di chiusura a lucchetto  
*It can be secured with a padlock*
- Installazione in qualsiasi posizione  
*Installation in any position*

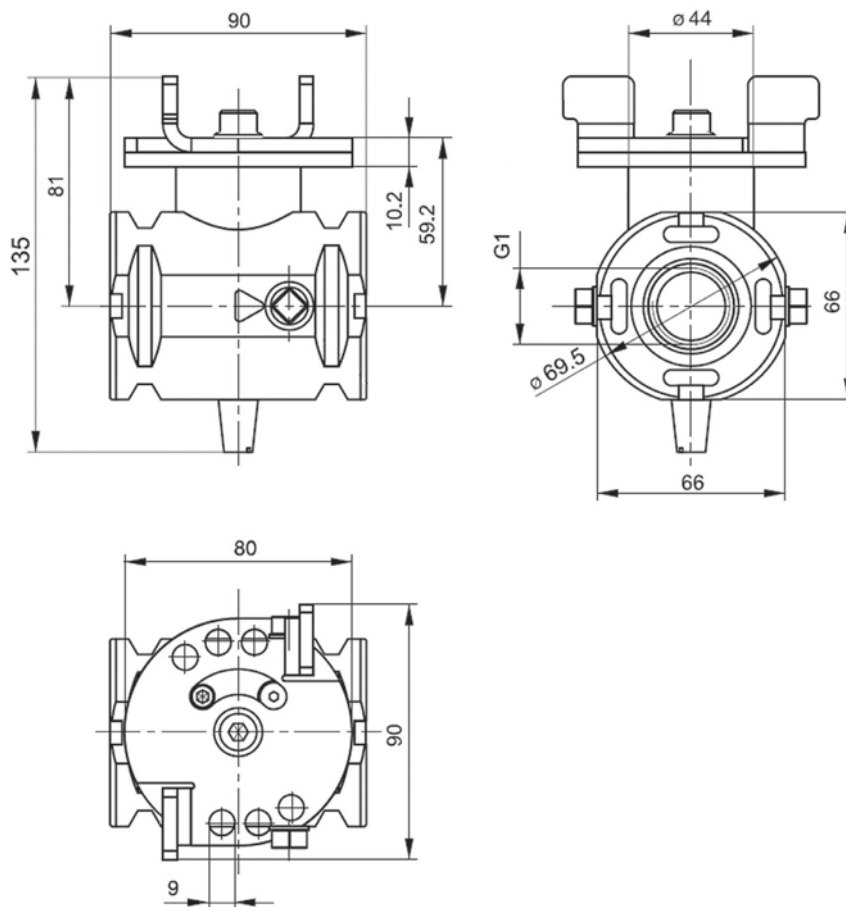
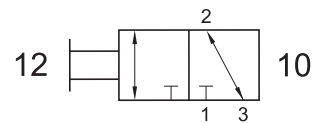

## Materiali

Corpo: alluminio pressofuso

Guarnizioni: NBR

## Materials

Body: die-cast aluminium

Seals: NBR

CODICE DI ORDINAZIONE <i>ORDER CODE</i>		SR-M6N
Attacchi <i>Ports</i>		G1"
Temperatura di esercizio <i>Temperature range</i>		-10 ... +50°C
Peso <i>Weight</i>		1.2 kg
Pressione di esercizio <i>Working pressure range</i>	$P_{min}$ $P_{max}$	0 bar; 0 MPa 16 bar; 1.6 MPa
Portata massima <i>Maximum flow rate</i>	$Q_{max}$	20000 NI/min